

# STRICK-ANLEITUNGEN

## MASCHENPROBE

STRICKEN SIE IN DEM ANGEGEBENEN MUSTER EIN PROBESTÜCK, DAS MINDESTENS 10 CM X 10 CM GROSS IST. VERGLEICHEN SIE DANN IHRE MASCHENZAHL IN DER BREITE UND IHRE REIHENZAHL IN DER HÖHE MIT DEN ZAHLEN, DIE IN DER ANLEITUNG ANGEGEBEN SIND. HABEN SIE WENIGER MASCHEN ALS ANGEGEBEN, NEHMEN SIE STRICKNADELN, DIE 1/2 BZW. 1 NUMMER DÜNNER SIND ALS DIE IN DER ANLEITUNG ANGEGEBENEN.

## ABKÜRZUNGEN

M = MASCHE  
R = REIHE  
RD = RUNDE  
ND = NADEL  
STB = STÄBCHEN

DIE MASSANGABEN IN DEN SCHNITZZEICHNUNGEN SIND IN CM ANGEGEBEN.

## Astronautenmütze



Kopfweite: 46/52 CM

Strickzeit: CA. 5 STUNDEN

Material: Z.B. WOLLE RÖDEL SOFT MERINO  
100 G MARINE 337,

100 G GRAS 340, REST ROT 308

Nadeln: NADELSPIEL NR. 4, HÄKELNADEL NR. 4

Strickmuster:

**RIPPENMUSTER:** 2 M RECHTS, 2 M LINKS IM WECHSEL STRICKEN

### ANLEITUNG

80/108 M anschlagen, gleichmäßig auf dem Nadelspiel verteilen und etwa 10/12 cm im Rippenmuster hochstricken. Für die Gesichtsöffnung 18 M abketten, bei 2 linken M beginnen. Damit beidseitig 2 Rechtsreihen hochlaufen, muss beidseitig je 1 M für die Randmasche aufgenommen werden. In Hin- und Rückreihen 9 cm stricken.

Für den oberen Rand der Gesichtsöffnung 18 M anschlagen und bei der 1. Runde beidseitig die aufgenommenen Randmaschen wieder zusammenstricken. Etwa 3 cm im Nadelspiel hochstricken. In der nächsten Rd immer die beiden linken M zu einer linken M zusammenstricken. 5 Rd wie darunterliegende M stricken. In der nächsten Rd immer die 2 rechten M zu einer rechten M zusammenstricken. 4 Rd wie darunterliegende M stricken. In der nächsten Rd immer 1 rechte M und eine linke M zusammenstricken. 3 Rd rechte M stricken. In der nächsten Rd immer 2 rechte M zu einer rechten M zusammenstricken. 3 Rd rechte M stricken. Die Restmaschen mit dem laufenden Faden durchziehen und nach innen vernähen. Die Gesichtsöffnung mit rotem Faden mit 1 R von ca. 60 Stb umhäkeln.

Schwierigkeitsgrad: 2

## Zebra-Wenderock

Größe: 116

Strickzeit: CA. 14 STUNDEN

Material: Z.B. WOLLE RÖDEL SOFT MERINO  
100 G NATURWEISS 360, 100 G SCHWARZ 390,  
50 G ROT 308, 50 G ROSE 312

Nadeln: RUNDSTRICKNADEL NR. 5 (CA. 80 CM LÄNGE),  
NADELSPIEL NR. 4

Maschenprobe: 16 M/24 R GLATT RECHTS = 10 CM X 10 CM

Strickmuster:

**GLATT RECHTS:** ALLE M RECHTS STRICKEN

**KRAUS RECHTS:** EINE RD RECHTS, EINE RD LINKS IM WECHSEL STRICKEN

**RIPPENMUSTER:** 2 M RECHTS, 2 M LINKS IM WECHSEL STRICKEN

### ANLEITUNG

Mit Schwarz 160 M auf die Rundstricknadel aufnehmen und 18 Rd kraus rechts stricken. Mit Weiß 15 Rd glatt rechts stricken. Mit Schwarz 15 Rd glatt rechts stricken. Mit Weiß 15 Rd glatt rechts stricken und dabei ab der 2. Rd alle 40 M 2 M zusammenstricken, nach jeder Rd um 20 M verschieben, sodass die zusammengestrickenen M nicht genau übereinander liegen. In der 15. Rd im Wechsel 1 M rechts, 2 M zusammenstricken, bis nach der 15. Rd auf 80 M reduziert ist. Die 16. Rd rechts stricken. Mit Nadelspiel in Violett (Rose) 17 Rd im Rippenmuster hochstricken. 17 Rd in Rot hochstricken. Alle M locker abketten.

**AUSARBEITUNG** Den oberen Rand nach innen schlagen und auf der Rd zwischen Weiß und Rose festnähen.

Schwierigkeitsgrad: 2

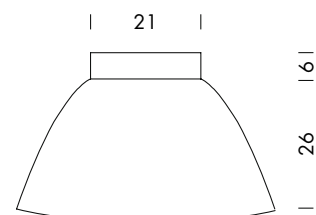

# Hasenpulli



Größe: 104

Strickzeit: CA. 20 STUNDEN

Material: Z.B. WOLLE RÖDEL SOFT MERINO  
300 G HELLGRAU 320, REST VON SCHWARZ 390,  
REST VON NATURWEISS 360

Nadeln: STRICKNADELN NR. 4, STRICKNADELN NR. 5

Maschenprobe: 16 M/26 R GLATT RECHTS = 10 CM X 10 CM

Strickmuster:

GLATT RECHTS (NADELSTÄRKE NR. 5): HINREIHE RECHTS,  
RÜCKREIHE LINKS STRICKEN

RIPPENMUSTER (NADELSTÄRKE NR. 4): 1 M RECHTS,  
1 M LINKS IM WECHSEL STRICKEN

BETONTES ABNEHMEN:

AM ANFANG DER HINREIHE: RANDMASCHE, 2 M RECHTS,  
1 M ABHEBEN, 1 M RECHTS, ABGEOBENE M DARÜBERZIEHEN;  
AM ENDE DER HINREIHE: ZWEI M RECHTS ZUSAMMEN-

STRICKEN, 2 M RECHTS, RANDMASCHE

GESTICKTER MASCHENSTICH: EINFACHER ZICKZACKSTICH, DER DEM  
VERLAUF DER RECHTS GESTRICKTEN M FOLGT

## ANLEITUNG

**VORDERTEIL** 54 M anschlagen und 7 R im Rippenmuster stricken. Dann  
glatt rechts weiterstricken. Für den Raglan 27 cm ab Anschlag beidseitig  
2 M abketten. In jeder 2. R beidseitig 1 M betont abnehmen (Beschreibung  
s.o.) bis zu einer Raglanhöhe von 13 cm. Alle M stilllegen.

**RÜCKENTEIL** Wie Vorderteil stricken.

**ÄRMEL** Je 30 M anschlagen und 7 R im Rippenmuster stricken. Dann  
glatt rechts weiterstricken und dabei beidseitig in jeder 8. R 6 x 1 M zu-  
nehmen = 42 M. Für den Raglan bei 27 cm ab Anschlag beidseitig 2 M  
abketten, dann in jeder 2. R 1 M betont abnehmen, bis zu einer Raglan-  
höhe von 13 cm. Alle M stilllegen.

**AUSARBEITUNG:** Seiten-, Ärmel- und Raglannähte schließen. Für den  
Halsausschnitt alle stillgelegten M auf ein Nadelspiel nehmen und im  
Rippenmuster 8 R stricken. Alle M locker abketten. Motiv Rückseite: In  
Naturweiß für die Blume des Hasen einen Kreis mit ca. 5 cm Durchmesser  
im Maschenstich (Beschreibung s.o.) aufsticken.

Motiv Vorderseite: In Schwarz für die Augen 2 Kreise von ca. 2–3 cm  
Durchmesser und für die Nase ein Y im Maschenstich aufsticken.

Schwierigkeitsgrad: 2

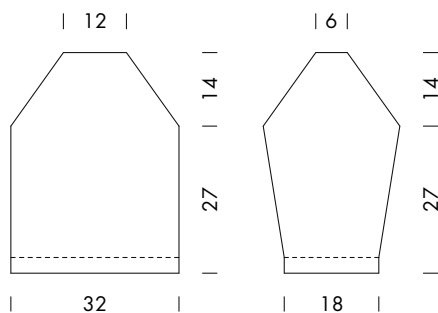

# Kleid mit Kragen

Größe: 116

Strickzeit: CA. 20 STUNDEN

Material: Z.B. WOLLE RÖDEL SOFT MERINO  
350 G MARINE 337, 50 G ROT 308,  
50 G NATURWEISS 360

1 KNOFF

Nadeln: STRICKNADELN NR. 4, HÄKELNADEL NR. 4

Maschenprobe: 16 M/26 R GLATT RECHTS = 10 CM X 10 CM

Strickmuster:

KRAUS RECHTS: ALLE M RECHTS STRICKEN

GLATT RECHTS: HINREIHE RECHTS, RÜCKREIHE LINKS STRICKEN

HÄKELMUSTER: STÄBCHEN

BETONTES ABNEHMEN:

AM ANFANG DER HINREIHE: RANDMASCHE, 2 M RECHTS,  
1 M ABHEBEN, 1 M RECHTS, ABGEOBENE M DARÜBERZIEHEN;  
AM ENDE DER HINREIHE: ZWEI M RECHTS ZUSAMMENSTRICKEN,  
2 M RECHTS, RANDMASCHE

## ANLEITUNG

**VORDERTEIL** 75 M anschlagen und 8 R kraus rechts stricken. Dann glatt  
rechts stricken und dabei beidseitig in jeder 8. R 10 x 1 M abnehmen =  
55 M. Nach 40 cm ab Anschlag für den Raglan beidseitig 2 M abketten,  
dann in jeder 2. R beidseitig 1 M betont abnehmen (Beschreibung s.o.)  
bis zu einer Höhe von 12 cm ab Armausschnitt. Alle M abketten.

**RÜCKENTEIL** Wie Vorderteil stricken, aber ab Höhe Armausschnitt in der  
Mitte teilen und beide Schulterteile getrennt stricken. Linkes Rückenteil:  
Am Innenrand für die Blende 1 M aufnehmen und die letzten beiden M  
kraus rechts stricken. Rechtes Rückenteil: wie linkes gegengleich stricken.  
Die Schulterseiten wie beim Vorderteil beenden und für den Knopfver-  
schluss an einer oberen Ecke 6 Luftmaschen häkeln und zu einer Schlaufe  
festnähen.

**ÄRMEL** Je 54 M anschlagen und 7 R kraus rechts stricken. Dann glatt  
rechts stricken und dabei beidseitig in jeder 2. R 2 x 1 M zunehmen = 58  
M. Beidseitig 2 M abketten und dann beidseitig in jeder R 1 M betont  
abnehmen bis zu einer Höhe von 11 cm. Alle M locker abketten.

**HÄKELKRAGEN** Je 30 Luftmaschen häkeln.

1. R: 30 Stb häkeln. 2. R: 9 Stb häkeln, 2 Stb in 1 M der vorherigen R  
häkeln, 5 Stb häkeln, 2 Stb in 1 M der vorherigen R häkeln, 12 M häkeln,  
2 Stb in 1 M der vorherigen R häkeln, 5 Stb häkeln, 2 Stb in 1 M der vor-  
herigen R häkeln, 9 Stb häkeln. 3. R: 1. M überspringen, wie 2. R weiter-  
häkeln. 4. R: wie 3. R. In der 5. R: 1. M überspringen, 12 Stb häkeln,  
2 Stb in 1 M der vorherigen R häkeln, 4 Stb häkeln, 2 Stb in 1 M der vor-  
herigen R häkeln, 3 Stb häkeln, 2 Stb in 1 M der vorherigen R häkeln,  
4 Stb häkeln, 2 Stb in 1 M der vorherigen R häkeln, 6 Stb häkeln, 2 Stb  
in 1 M der vorherigen R häkeln, 12 Stb häkeln. 6. R: wie 5. R.

**AUSARBEITUNG** Seiten-, Ärmel- und Raglannähte schließen. Knopf für  
Kragenschluss festnähen. Kragenteile auf Halsausschnitt legen und  
festnähen.

Schwierigkeitsgrad: 3

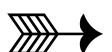
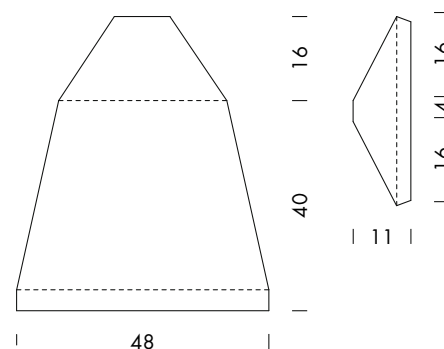

# Baby Strampler



Größe: 74

Strickzeit: CA. 23 STUNDEN

**Material:** Z.B. DEBBIE BLISS CASHMERINO DK 350 G ROT #04, REST VON WOLLE RÖDEL SOFT MERINO HELLGRAU 320, 11 KNÖPFE HELLROT, 1 KNOPF HELLROT UND HERZFÖRMIG

**Nadeln:** STRICKNADELN NR. 4, NADELSPIEL NR. 3

**Maschenprobe:** 19 M/27 R GLATT RECHTS = 10 CM X 10 CM

**Strickmuster:**

GLATT RECHTS: HINREIHE RECHTS, RÜCKREIHE LINKS STRICKEN

RIPPENMUSTER: 1 M RECHTS, 1 M LINKS IM WECHSEL STRICKEN

## ANLEITUNG

**LINKES HOSENBEIN** 50 M anschlagen und 6 R im Rippenmuster stricken. Dann glatt rechts 16 cm hochstricken und dabei an der rechten Kante in jeder 6. R 7 x 1 M und an der linken Kante zuerst in jeder 6. R 5 x 1 M und dann in der 4. R 1 x 1 M zunehmen = 63 M. Nach 18 cm ab Anschlag alle M still legen.

**RECHTES HOSENBEIN** Gegengleich zum linken Hosenbein stricken.

**OBERTEIL** Beide Hosenbeine auf eine Nd nehmen und dazwischen für den Schritt 6 M neu anschlagen und dazunehmen = 132 M. Glatt rechts weiterstricken und nach 38 cm ab Anschlag die Strickarbeit teilen (36 M/60 M/36 M) und das Rückenteil und die beiden Vorderteile getrennt stricken.

**RÜCKENTEIL** Die mittleren 60 M glatt rechts stricken und dabei für die Armausschnitte beidseitig in jeder 2. R 2 x 2 M und 3 x 1 M abnehmen = 46 M. Nach 11 cm ab Armausschnitthöhe für die Schulternaht beidseitig in jeder 2. R 2 x 4 M abketten, dann 1 x 3 M, dann 1 x 5 M abketten. Gleichzeitig für den Halsausschnitt mit Schulterbeginn die mittleren 18 M abketten und beidseitig davon in jeder 2. R 1 x 2 M und 1 x 1 M abketten.

**RECHTES VORDERTEIL** Den Armausschnitt an der linken Seite wie beim Rücken stricken = 29 M. Nach 9 cm ab Armausschnitthöhe für den Halsausschnitt an der rechten Seite in jeder 2. R 1 x 5 M abketten, dann 1 x 4 M, 1 x 3 M, 1 x 2 M und 1 x 1 M abketten.

**LINKES VORDERTEIL** Gegengleich zum rechten Vorderteil stricken.

**ÄRMEL** Je 40 M anschlagen und 6 R im Rippenmuster stricken, dann glatt rechts weiterstricken und dabei beidseitig in jeder 10. R 4 x 1 M zunehmen = 48 M. 25 cm ab Anschlag für die Armkugel beidseitig in jeder 2. R 3 x 2 M abketten, dann 5 x 1 M, 1 x 4 M und 1 x 3 M abketten.

**AUSARBEITUNG** Aus den 6 neu aufgenommenen M für den Zwickel 9 M aufnehmen, glatt rechts stricken und dabei beidseitig in jeder 2. R 4 x 1 M zunehmen, dann beidseitig in jeder 2. R 5 x 1 M abnehmen. Die restlichen 7 M abketten. Die Schulternahte schließen.

**Schrittborte:** Aus den hinteren Beininnenkanten 98 M aufnehmen und im Rippenmuster 7 R stricken. Alle M abketten.

**Verschlussborte:** Entlang den Vorderkanten je 116 M aufnehmen und im Rippenmuster 7 R stricken.

**Kragen:** Aus dem Halsausschnitt 74 M aufnehmen und 5 R in Rot und 2 R in Grau stricken, alle M abketten.

Ärmel einsetzen.

**Knopfleiste:** Auf der Verschlussblende des Vorderteils oberhalb des Schritts 5 Druckknöpfe und je Bein 3 Druckknöpfe verteilen. Die Zierknöpfe blind über den Druckknöpfen festnähen.

Schwierigkeitsgrad: 3

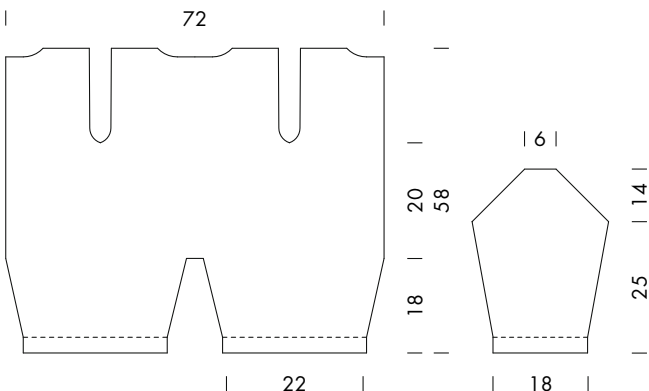

# Rundschal

Größe: 104-116

Strickzeit: CA. 4 STUNDEN

**Material:** Z.B. DEBBIE BLISS CASHMERINO DK 100 G ROT #04, WOLLE RÖDEL SOFT MERINO 50 G ROSE 312

**Nadeln:** RUNDSTRICKNADEL NR. 7 (CA. 50 CM LÄNGE)

**Strickmuster:**

GLATT RECHTS: AUF DER RUNDSTRICKNADEL ALLE M RECHTS STRICKEN

## ANLEITUNG

110 M aufnehmen. Für die Verdrehung im Schlauch vor Beginn der 1. Rd die erste aufgenommene M 1 mal um die Nd drehen. Ca. 18 cm glatt rechts hochstricken. In der anderen Farbe ca. 4 cm hochstricken. Alle M locker abketten.

Schwierigkeitsgrad: 1

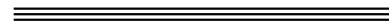
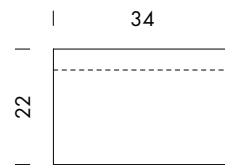

# Stulpen



Größe: 116

Strickzeit: CA. 4 STUNDEN PRO STULPEN

**Material:** Z.B. WOLLE RÖDEL SOFT MERINO JE 50 G IN DEN FARBEN: HELLGRAU 320, ROSE 312, NATURWEISS 360, TERRACOTTA 377

**Nadeln:** NADELSPIEL NR. 4

**Maschenprobe:** 16 M/26 R GLATT RECHTS = 10 CM X 10 CM

**Strickmuster:**

RIPPENMUSTER: 2 M RECHTS, 2 M LINKS IM WECHSEL STRICKEN

GLATT RECHTS: ALLE M RECHTS STRICKEN

## ANLEITUNG

In Hellgrau 44 M anschlagen, gleichmäßig auf dem Nadelspiel verteilen und im Rippenmuster 28 Rd hochstricken. Glatt rechts weiterstricken, in folgender Farbreihenfolge: 16 Rd hellgrau, 3 Rd terracotta, 3 Rd hellgrau, 3 Rd terracotta, 3 Rd hellgrau, 3 Rd terracotta, 4 Rd hellgrau. Im Rippenmuster in Violett (Rose) 22 Rd hochstricken. Alle M locker abketten. Die zweite Stulpe wird farblich variiert.

Schwierigkeitsgrad: 1

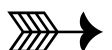
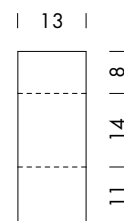

# Poncho



Größe: 116

Strickzeit: CA. 14 STUNDEN

Material: Z.B. WOLLE RÖDEL SIENA 200 G SAND 9950,  
200 G SCHWARZ 9990, 50 G ROSE 9901,  
REST VON WOLLE RÖDEL SOFT MERINO TERRACOTTA 377

Nadeln: STRICKNADELN NR. 6, NADELSPIEL NR. 3

Maschenprobe: 18 M/25 R GLATT RECHTS = 12 CM X 12 CM

Strickmuster:

GLATT RECHTS MELIERT: MIT 2 FÄDEN STRICKEN (SCHWARZ UND SAND):  
HINREIHE RECHTS, RÜCKREIHE LINKS

## ANLEITUNG

Es werden separat 2 Rechtecke gestrickt. Jedes Rechteck besteht aus 3 x 5 Quadraten à 18M/25R, die wie beim Schachbrettmuster 1 Quadrat glatt rechts, das nächste Quadrat glatt links abwechselnd gestrickt werden.

**1. RECHTECK** 54 M = 3 x 18 M aufnehmen. 25 R wie folgt stricken: Hinreihe: 18 M rechts, 18 M links, 18 M rechts stricken. Rückreihe: 18 M links, 18 M rechts, 18 M links stricken. Dann 25 R wie folgt stricken: Hinreihe: 18 M links, 18 M rechts, 18 M links stricken. Rückreihe: 18 M rechts, 18 M links, 18 M rechts stricken. Die nächsten 25 R wie die ersten 25 R stricken.

**2. RECHTECK** wie 1. Rechteck stricken

**AUSARBEITUNG** Die beiden Rechtecke zum Poncho zusammennähen (siehe Skizze): Den kurzen Rand des ersten Rechtecks an den langen Rand des zweiten Rechtecks (Quadrat an Quadrat) nähen, sodass ein großes L entsteht. Den kurzen noch freien Rand des zweiten Rechtecks an den inneren langen Rand des ersten Rechtecks nähen, sodass eine Öffnung für den Kopf frei bleibt.

Für den Rollkragen aus dieser Öffnung 98 M mit dem Nadelspiel aufnehmen und 14 R glatt rechts hochstricken. Alle M locker abketten.

1 Quaste in Rose und 1 Quaste in Terracotta herstellen und an den beiden Ecken des Ponchos festnähen.

**QUASTEN** Um einen ca. 5 cm breiten Pappstreifen so viel Wolle wickeln, bis die gewünschte Stärke erreicht ist. Jede Umwicklung entspricht zwei Fäden der fertigen Quaste. Die umwickelte Wolle mit einem Faden zusammenfassen und verknoten, er dient zur Befestigung der Quaste am Poncho. Die Wollschlingen von der Pappe ziehen, die Fäden am unteren Teil aufschneiden und einen Faden im oberen Drittel einmal um die Quaste schnüren und verknoten. Mit einer scharfen Schere die Quastenden zurechtschneiden.

Schwierigkeitsgrad: 1

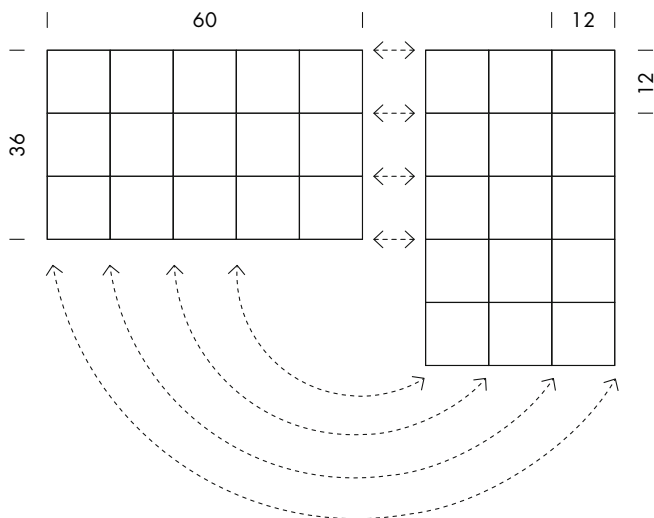

# Socken

Schuhgröße: 17

Strickzeit: CA. 6 STUNDEN PRO SOCKE

Material: Z.B. DEBBIE BLISS CASHMERINO DK  
50 G BLAUGRÜN HELL #28, WOLLE RÖDEL SIENA  
JE 50 G IN DEN FARBEN: ROSE 9901, TANNE 347, MARINE 337

Nadeln: NADELSPIEL NR. 3

Maschenprobe: 30 M/42 R GLATT RECHTS = 10 CM X 10 CM

Strickmuster:

GLATT RECHTS: ALLE M RECHTS STRICKEN  
RIPPENMUSTER: 2 M RECHTS, 2 M LINKS IM WECHSEL STRICKEN

## ANLEITUNG

Farbwahl nach belieben. 40 M anschlagen, gleichmäßig auf dem Nadelspiel verteilen und 24 Rd im Rippenmuster hochstricken.

**FERSENHÖHE** Die M der 2. und 3. Nd ruhen lassen. Die Fersenhöhe wird nur mit den M der 1. und 4. Nd gestrickt. Diese 20 M werden auf eine Nd genommen und 10 R glatt rechts weitergestrickt.

**FERSENKÄPPCHEN** Die Fersenmaschen dritteln (6 M/7 M/6 M) und glatt rechts in verkürzten Reihen arbeiten: Das erste Drittel wird ganz, das zweite bis auf die letzte M gestrickt. Diese letzte M rechts abheben, die anschließende M rechts stricken und die abgehobene M darüberziehen. Die Arbeit wenden. Nun die erste M abheben, links stricken bis zur letzten M des zweiten Drittels, die letzte M des zweiten Drittels mit der folgenden M li zusammenstricken. Die Arbeit wenden. So weiterstricken. Sind alle seitlichen M aufgebraucht, ist das Käppchen beendet, noch eine Hinreihe stricken.

**AUFFASSEN DER FERSENMASCHEN** Die M des Fersenkäppchens auf 2 Nd verteilen, die Mitte ist der Rundenbeginn und die hintere Mitte. Nun aus den Randmaschen der Fersenhöhe 8 M herausstricken. Die M der 2. und 3. Nd stricken, aus den Randmaschen wieder 8 M herausstricken, die M bis zur hinteren Mitte stricken. In der folgenden Rd werden die neu aufgenommenen M der Vorrunde rechts verschränkt gestrickt.

**RISTABNAHMEN** Die stärkste Stelle des Fußes ist nun erreicht. Auf der 1. und 4. Nd sind mehr M als auf der 2. und 3. Nd. Die M werden in den nächsten Rd wieder abgenommen, indem man einen Keil strickt. Dafür werden am Ende der 1. Nd 2 M rechts zusammengestrickt und am Anfang der 4. Nd 2 M überzogen zusammengestrickt (1 M wie zum rechts Stricken abheben, 1 M rechts stricken, die abgehobene M darüberziehen). 2 Rd stricken. Die Abnahmen wiederholen, bis wieder die Maschenzahl vom Anfang auf der Nd ist = 40 M. Ca. 5 cm Fußlänge stricken.

**BANDABNAHME FÜR DIE SPITZE** Die M der 1. Nd bis zu den letzten 3 M rechts stricken, die zweit- und drittletzte M rechts zusammenstricken, 1 M rechts. Bei der 2. Nd die erste M rechts stricken, 2 M überzogen zusammenstricken, restliche M der 2. Nd rechts stricken. Bei der 3. Nd wie bei der 1. Nd abnehmen, bei der 4. Nd wie bei der 2. Nd abnehmen. nach der 1. Abnahmerunde 3 Rd glatt rechts stricken. Nach der 2. und 3. Abnahmerunde je 2 Rd glatt rechts stricken, nach der 4., 5., und 6. Abnahmerunde je 1 Rd glatt rechts stricken. Dann ohne Zwischenrunden in jeder Rd abnehmen, bis nur noch 8 M übrig sind. Diese M mit doppeltem Faden zusammenziehen und den Faden vernähen.

Schwierigkeitsgrad: 3

## BEZUGSQUELLEN

WWW.HANDMADEBERLIN.NET  
FÜR DEBBIE BLISS CASHMERINO DK

WWW.WOLLEROEDEL.DE  
FÜR WOLLE RÖDEL SOFT MERINO UND WOLLE RÖDEL SIENA